

Centaur Ladegerät

www.victronenergy.com



Centaur Ladegerät 24 30

Qualität ohne Kompromiß

Aluminiumgehäuse mit Epoxy-Pulverbeschichtung, Tropfschutz gegen Schwitzwasser und Befestigungsteile aus rostfreiem Stahl widerstehen den härtesten Anforderungen wie Hitze, Feuchtigkeit und salzhaltige Atmosphäre.

Die Leiterplatten sind durch eine Acrylbeschichtung sicher gegen Korrosion geschützt.

Temperaturfühler sorgen dafür, daß alle Leistungskomponenten innerhalb vorgegebener Grenzen arbeiten und gegebenenfalls bei Extrembedingungen der Ausgangsstrom automatisch reduziert wird.

Universeller 90 bis 265 Volt Eingang

Alle Modelle arbeiten ohne besondere Einstellung in einem Spannungsbereich von 90 V bis 265 V sowohl bei 50 Hz als auch bei 60 Hz.

Drei Ausgänge mit jeweils vollem Ausgangsstrom

Drei getrennte Ausgänge zur gleichzeitigen Ladung von drei Batteriesätzen
Jeder Ausgang liefert den vollen Strom.

Dreistufige Ladekennlinie mit Temperaturkompensation

Centaur lädt zunächst mit Konstantstrom (bulk) bis der Ladestrom auf 70% des Nennwertes gesunken ist. Dann folgt eine festeingestellte vierstündige Konstantspannungsphase an deren Ende eine Erhaltungsladephase anschließt. Die Ladespannung wird über den internen Temperatursensor geregelt (-2mV/°C je Zelle). Mit einem Tip-Schalter können für die jeweiligen Batterietypen (z.B. nasse Bleibatterie, Gelbatterie oder AGM-Batterie) die optimalen Ladespannungswerte eingestellt werden.

Erfahren Sie mehr über Batterien und deren Ladung

In unserem Buch 'Immer Strom' erfahren Sie mehr über Batterien und deren richtige Ladung. Sie können es gratis per Post oder über www.victronenergy.com erhalten. Zusätzliche Informationen über adaptive Ladekennlinien können Sie ebenfalls auf unserer Webseite unter "Technische Info" finden.

Ladekennlinie

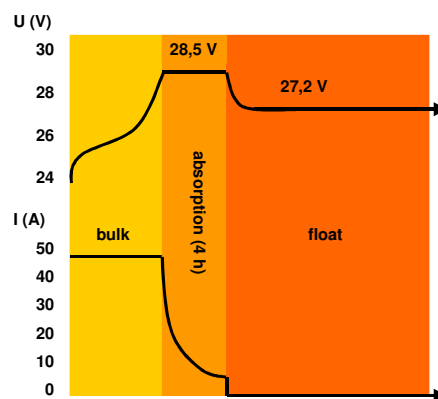

Anwendungsbeispiel

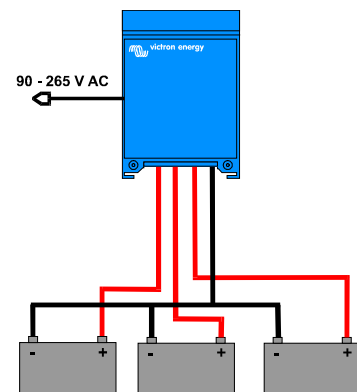

Centaur Ladegerät	12/20	12/30 24/16	12/40	12/50	12/60 24/30	12/80 24/40	12/100 24/60
Eingangsspannung (V AC)	90 – 265						
Eingangsspannung (V DC)	90 – 400						
Eingangsfrequenz (Hz)	45 – 65						
Leistungsfaktor	1						
Übergangsspannung 1 (V DC)	14,3 / 28,5 (1)						
Übergangsspannung 2 (V DC)	13,5 / 27,0 (1)						
Leistungsausgänge	3						
Ladestrom (A) (2)	20	30 / 16	40	50	60 / 30	80 / 40	100 / 60
Amp.-Anzeige Ausgangsleist.	Ja						
Ladekennlinie	IUoU (Dreistufen Charakteristik)						
Empfohlene Batteriekapazität (Ah)	80 - 200	120 - 300 45 - 150	160 - 400	200 - 500	240 - 600 120 - 300	320 - 800 160 - 400	400 - 1000 240 - 600
Temperatur Sensor	Intern, - 2mV / °C (- 1mV / °F) je Zelle						
Zwangskühlung	Ja, Temperatur- und Strom- geregelter Lüfter						
Schutz	Ausgangskurzschluß, Übertemperatur						
Betriebs-Temperaturbereich	- 20 to 60°C (0 - 140°F)						
Ignition protected	Ja						
Rel. Luftfeuchte	max 95%						

GEHÄUSE

Material & Farbe	Aluminium (blau RAL 5012)						
Batterie-Anschlüsse	M6 Bolzen	M6 Bolzen	M8 Bolzen	M8 Bolzen	M8 Bolzen	M8 Bolzen	M8 Bolzen
Wechselstrom-Anschluß	Schraubklemme 4 mm ² (AWG 6)						
Schutzklasse	IP 21						
Gewicht kg	3,8 (8.4)	3,8 (8.4)	5 (11)	5 (11)	5 (11)	12 (26)	12 (26)
Abmessungen hwxwd in mm	355x215x110 (14.0x8.5x4.3)	355x215x110 (14.0x8.5x4.3)	426x239x135 (16.8x9.4x5.3)	426x239x135 (16.8x9.4x5.3)	426x239x135 (16.8x9.4x5.3)	505x255x130 (19.9x10.0x5.2)	505x255x130 (19.9x10.0x5.2)

NORMEN

Sicherheit	EN 60335-1, EN 60335-2-29, UL 1236						
Emission	EN 55014-1, EN 61000-3-2						
EMV	EN 55014-2, EN 61000-3-3						

Übergangsspannung 1: Konstantstrom zu Konstantspannung
Übergangsspannung 2: Konstantspannung zu Erhaltungsladung

- 1) 1 Standard setting. Optimum charge/float voltages for Flooded Lead-acid, Gel-Cell or AGM batteries selectable by dip switch.
- 2) Up to 40 °C (100 °F) ambient. Output will reduce to approximately 80 % of nominal at 50 °C (120 °F) and 60 % of nominal at 60 °C (140°F).



BMV-700 Batterie Monitor

Der BMV-700 Batterie Monitor nutzt eine durch Mikroprozessor gesteuerte Regelung und ein hochauflösendes Mess-System für Batteriespannung und Lade/Entnahme-Ströme. Weiter erlaubt die Software die Berechnung des aktuellen Ladezustandes. Der BMV-700 zeigt wahlweise Batteriespannung, den Strom sowie verbrauchte Ampèrestunden sowie die Restlaufzeit der Batterie an. Leistungsdaten und deren Verlauf werden gespeichert.



Batterie Alarm

Übermäßig hohe oder niedrige Batteriespannung wird über akustische und optische Alarme angezeigt.

Installation leicht gemacht

1. Befestigen Sie die separate Montageplatte (A) an der Wand an der Stelle, an der Sie das Batterieladegerät anbringen möchten und hängen Sie den Centaur einfach nur ein.
2. Befestigen Sie den unteren Teil der Rückseite (B) an der Wand.

